



Bracke C16.c

Tête pour entretien forestier et bioénergie

La Bracke C16.c est une tête d'empilage à accumulation destinée à la bioénergie et à l'entretien forestier. Outre sa capacité d'empilage élevée, la tête d'abattage se caractérise par un système de coupe breveté unique qui assure une capacité d'abattage supérieure. La tête Bracke C16.c peut être montée sur des abatteuses, débardeur et autres machines dotées d'une grue.

Construction

Le système de coupe consiste en une lame de coupe dotée d'une chaîne de scie de $\frac{3}{4}$ po. La forme circulaire de la lame fait en sorte que la chaîne demeure tendue en permanence.

La tête Bracke C16.c est équipée d'un moteur à piston hydraulique qui permet une production élevée, une durée de vie supérieure et une consommation de carburant moindre que celle des générations précédentes.

Entretien forestier efficace

La tête Bracke C16.c est extrêmement efficace pour le défrichage et offre aussi la possibilité de trier les matériaux utiles comme la biomasse. Cette tête est par conséquent idéale pour les travaux d'entretien forestier mécanisés tels

que le débroussaillage de jeunes forêts, coupe d'éclaircies, le défrichage par bandes, nettoyage de taillis et le défrichage le long des routes, des champs et des lignes électriques.

Programme d'entretien et de suivi

Bracke Forest propose un programme d'entretien et de suivi pour la Bracke C16.c qui simplifie l'entretien et mesure, par exemple, le nombre d'accumulations et de fagots. Le programme fournit au conducteur des informations sur les fonctions de la tête d'abattage. Le réglage des paramètres et la recherche de pannes du système électrique peuvent même être effectués à distance. Il suffit au personnel d'entretien de connecter directement le programme au logiciel de la Bracke C16.c. Le programme nécessite un PC avec au minimum le système d'exploitation Windows XP et une connexion Internet.



Bracke Forest AB

Svedjegatan 11, 843 31 Bräcke, Suède

Tél. : 0046 (0)693 - 105 75, info@brackeforest.com, www.brackeforest.com

Caractéristiques techniques

Engin porteur	Abatteuses, débardeurs, excavatrices et autres machines équipées de grues.
Poids	625 kg
Diamètre de lame	795 mm
Capacité	260 mm
Chaîne de scie	Chaîne de 3/4 po
Pression hydraulique	170 bar
Débit hydraulique	140 l/min
Système électrique	24V
Système de commande	Basé sur PLC
Accessoires	Nivellement



Bracke C16.c, tête d'empilage à accumulation destinée à la bioénergie et à l'entretien forestier.

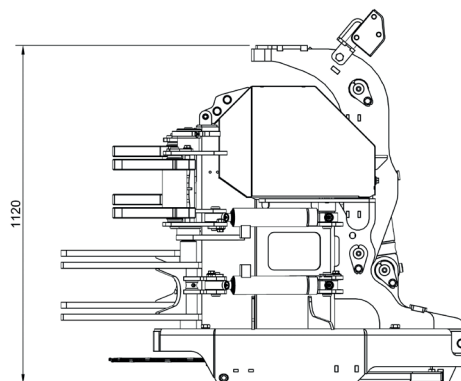
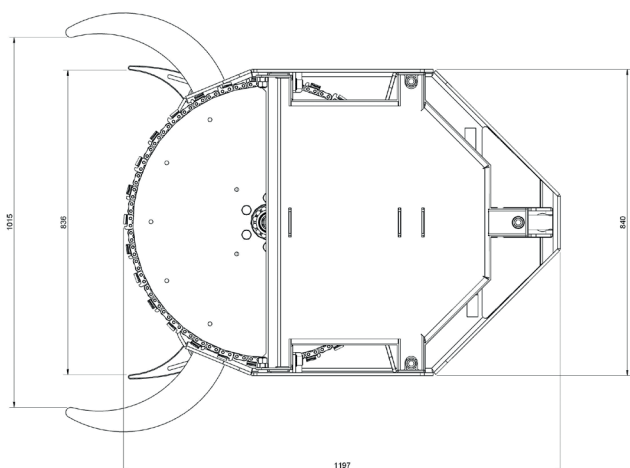

Système de coupe breveté unique avec capacité d'empilage supérieure.



Défrichage efficace combiné à la possibilité de trier des matériaux utiles comme la biomasse.

Bracke Forest AB

Svedjegatan 11, 843 31 Bräcke, Suède

Tél. : 0046 (0)693 - 105 75, info@brackeforest.com, www.brackeforest.com